

Микровълнова фурна за вграждане

MWL 22 EGL/EGR

Инструкции за потребителя



Teeka

Уважаеми клиенти,

Най-напред искаме да Ви благодарим, че избрахте нашия продукт. Ние сме напълно сигурни, че тази модерна и практична микровълнова фурна – изработена от най-висококачествени материали – ще изпълни Вашите очаквания!

Моля, прочетете внимателно цялото ръководство преди инсталирането и първоначалната употреба на микровълновата фурна, за да постигнете най-добри резултати.

МОЛЯ ПАЗЕТЕ ТЕЗИ ИНСТРУКЦИИ ЗА БЪДЕЩА УПОТРЕБА!

Ако се наложи да преотстъпите уреда на друг човек е препоръчително да му дадете и ръководството с инструкции!

Опазване на околната среда



Изхвърляне на опаковъчните материали

Опаковъчните материали носят знака „Зелена точка“.

Изхвърляйте всички опаковачни материали, като картон, полиуретан и фолиа, в съответните контейнери. Така ще бъдете сигурни, че тези материали ще бъдат рециклирани.



Изхвърляне на уреди, излезли от употреба

Този уред е маркиран съгласно директива 2002/96/ЕС засягаща отпадъците от електрически и електронни уреди.

Неговото коректно унищожаване ще предотврати негативни последици за околната среда и човешкото здраве.

Символът, отбелязан върху уреда показва, че този продукт не може да бъде третиран като битов отпадък. Следователно той трябва да бъде предаден в пункт за събиране на електрическо оборудване и електроника. Чрез правилното предаване на този уред като отпадък Вие ще допринесете за опазването на околната среда и човешкото здраве, които в противен случай могат да бъдат застрашени.

За по-детайлна информация, моля свържете се с оторизираните местни или регионални органи.

Преди да изхвърлите вашия стар уред го направете неизползваем като отрежете захранващия кабел.

Инструкции за инсталация	4
Преди инсталацията	4
След инсталацията	4
Инструкции за безопасност	5
Предимства на микровълновата фурна	7
Описание на уреда	9
Основни настройки	10
Настройка на часовника	10
Скриване/показване на часовника	11
Блокировка за безопасност	11
Основни функции	11
Функция: Микровълни	11
Функция: Грил	11
Функция: Микровълни и Грил	12
Размразяване според време (ръчно)	12
Размразяване според тегло (автоматично)	12
Специални функции	13
Специална функция P1: Затопляне на храна	13
Функция Запаметяване	15
Използване на тавата за печене	15
Когато микровълновата фурна работи	16
Прекъсване процеса на готвене	16
Промяна на настройките	17
Край на процеса на готвене	17
Основни инструкции за размразяване	19
Готвене с микровълни	19
Готвене с грил	22
Какви готварски съдове могат да бъдат използвани?	24
При готвене с Микровълни	24
При готвене с Грил	24
При готвене с Микровълни + Грил	24
Алуминиеви съдове и фолио	24
Похлупаци	25
Почистване и поддръжка на фурната	27
Фронтална повърхност	27
Интериор	27
Таван на фурната	28
Акcesoари	28
Ако нещо не работи	29
Смяна на крушката	29
Технически сервиз	30
Описание на функциите	30
Спецификации	30
Инсталация	31

Преди инсталацията

Проверете дали волтажът, отбелязан на стикера с техническите данни, съответства на волтажа, подаван от захранващата мрежа.

Отворете вратата на фурната и **извадете всички аксесоари** и отстранете опаковъчните материали.

Внимание! Предната част на фурната може да е покрита със **защитно фолио**. Преди да използвате уреда за първи път, махнете внимателно това фолио, като започнете от вътрешната страна.

Уверете се, че фурната не е повредена по никакъв начин. Проверете дали вратата се затваря правилно – огледайте добре вътрешната част на вратата и рамката на корпуса на фурната. Ако забележите някаква повреда, свържете се с техническия сервиз.

Не използвайте фурната, ако захранващия кабел или щепселът са повредени, ако фурната не функционира правилно, ако е повредена или ако е падала. Свържете се с техническия сервиз.

Поставете фурната на равна и стабилна повърхност. Уредът не трябва да се намира близо до източници на топлина, до радио апарати и телевизори.

Уверете се, че по време на инсталирането, захранващия кабел не влиза в контакт с влага, остри предмети или задната част на фурната. Високите температури могат да повредят кабела.

Внимание: След инсталирането на фурната се уверете, че имате достъп до контакта.

След инсталацията

Фурната е снабдена със захранващ кабел и щепсел за монофазен ток.

Електрическата инсталация трябва да бъде извършена единствено от квалифициран специалист в съответствие с текущите регулации.

Електрическото свързване може да стане чрез щепсел или чрез многополюсен прекъсвач с минимално разстояние между клемите от 3 мм.

ВНИМАНИЕ: ФУРНАТА ЗАДЪЛЖИТЕЛНО ТРЯБВА ДА БЪДЕ ЗАЗЕМЕНА!

Производителят, както и продавачът не носят отговорност за повреди и щети, причинени от хора, животни и имущество при неспазване на тези инструкции.

Фурната функционира само при правилно затворена врата.

Преди първоначалната употреба почистете вътрешността на фурната и аксесоарите, като следвате инструкциите описани в секцията **Почистване и поддръжка на фурната**.

По време на инсталацията следвайте всички стъпки по отделно.



- **Внимание!** Никога не оставяйте фурната без надзор, особено когато използвате хартия, пластмаса или други възпламеними материали. Тези материали могат да предизвикат пожар. **ОПАСНОСТ ОТ ПОЖАР!**
- **Внимание!** Ако забележите дим или огън, оставете вратата затворена, за да подтиснете пламъците. Изключете фурната и извадете щепсела от контакта или прекъснете електрическото захранване.
- **Внимание!** Не подгръвайте чист алкохол или алкохолни напитки в микровълновата. **ОПАСНОСТ ОТ ПОЖАР!**
- **Внимание!** Не загревайте течности и храни в затворени съдове – те могат да избухнат лесно.
- Уредът не е подходящ за използване от лица (включително деца) с психически и умствени отклонения. Също така не е препоръчително използването от хора без опит или незапознати с инструкциите за употреба, тъй като това застрашава тяхната безопасност. Деца могат да използват уреда без надзор от възрастни само, ако са инструктирани как да използват плота безопасно и какви са опасностите от неправилната употреба на фурната.
- **Внимание!** На децата трябва да бъде обяснено, че не трябва да си играят с уреда.
- **Внимание!** Ако фурната използва и комбинирана функция (микровълни с други нагревателни елементи), на децата не трябва да се позволява да използват уреда без надзор от възрастни поради достигането на високи температури.
- **Внимание!** Фурната не може да бъде използвана, ако:
 - вратата не е затворена;
 - пантите на вратата са повредени;
 - контактните повърхности между вратата и корпуса на фурната са повредени;
 - стъклото на вратата е повредено;
 - във вътрешността на фурната се появява електрическа дъга без наличието на какъвто и да е метален предмет в нея. Фурната **може да бъде използвана отново, само** след като бъде поправена от специалист.
- Докато работи, уредът се нагрива. Бъдете внимателни, за да избегнете докосване до нагревателните елементи вътре във фурната.
- **Внимание!** Пазете децата от достъпните части на фурната, които могат да се нагорещат по време на работа.

Внимание!

- **Никога не подгръвайте бебешки храни и напитки в бутилки и бурканчета с биберони или капачки. След подгръването разбъркайте или разклатете добре за равномерно разпределяне на топлината. Преди да я дадете на детето проверете температурата на храната. ОПАСНОСТ ОТ ИЗГАРЯНЕ!**
- **Когато приготвяте малки количества храна** е много важно да не избирате дълги периоди или твърде високи степени на мощност, за да избегнете прекомерно загреване или изгаряне на храната. Например, хлябът може да прегори след 3 минути, ако избраната мощност е много висока.
- За тостове използвайте само грила, като наглеждате фурната през цялото време. Ако използвате комбинирана функция, хлябът за тост ще се запали много бързо.
- Никога не позволявайте кабел на друг електрически уред да се допира до топлатата врата на фурната. Изолацията на кабела може да се разтопи. **Опасност от късо съединение.**



Бъдете внимателни, когато загрявате течности!

Когато течност (вода, кафе, чай, мляко и др.), близо до точката на кипене, е във фурната и веднага след това бъде извадена, тя може да изкипи. **ОПАСНОСТ ОТ НАРАНЯВАНИЯ И ИЗГАРЯНИЯ!**

За да не се случи това, поставете чаена лъжичка или стъклена бъркалка в съда с течността.

Инструкции за безопасност

Тази фурна е предназначена единствено за домашна употреба!

Използвайте уреда само за приготвяне на ястия.

Спазвайте следните инструкции, за да избегнете повреди на уреда и други опасни ситуации:

- **Никога не включвайте микровълновата фурна, когато тя е празна.** Ако няма храна в нея, е възможно електрическо претоварване, което да повреди уреда. **РИСК ОТ ПОВРЕДА!**
- **За да тествате програмите,** поставете стъклена чаша с вода във фурната. Водата ще абсорбира микровълните и уредът няма да бъде повреден.
- Не покривайте или запушвайте **вентилационните отвори.**
- Използвайте само **съдове, подходящи** за микровълнова фурна (вж секцията за готварски съдове).
- Не съхранявайте **възпламеними вещества и предмети** във фурната – когато я включите, те може да се запалят!
- Не използвайте уреда като **място за съхранение на продукти.**
- **Яйца с черупките или цяло сварени яйца** не трябва да се поставят в микровълновата фурна, тъй като могат да експлодират.
- Не използвайте фурната за **пържене**, защото е невъзможно да се контролира температурата на мазнината загрявана от микровълните.
- **За да избегнете изгаряния,** използвайте кухненски ръкавици, докато готвите.
- **Ротационният механизъм и грилът могат да понесат максимално натоварване от 8 кг.** Не превишавайте теглото, за да не повредите уреда.

Почистване:

- **Внимание!** Почиствайте Вашата фурна редовно. Всички хранителни остатъци трябва да бъдат отстранявани (вж секцията за почистване на фурната). Ако повърхностите не се поддържат чисти, **това може да съкрати живота на уреда и да доведе до опасни ситуации.**
- **Внимание!** Не използвайте абразивни почистващи продукти или остри метални предмети за да почистите стъклото на вратата. Ако надраскате повърхността може да повредите стъклото на уреда.
- Контактните повърхности (между вратата и вътрешната част) трябва да са винаги чисти за коректното функциониране на уреда.
- Спазвайте стриктно инструкциите описани в секцията **Почистване и поддръжка на уреда.**

Отстраняване на повреди:

- **Внимание – Микровълни! Не отстранявайте никакви външни защитни материали от уреда.** Изключително опасно е да се прави поправка на уреда от некомпетентно лице.
- Ако се наложи смяна на хранящия кабел, то тя трябва да бъде извършена от квалифициран специалист, за да се избегне възникването на опасни ситуации.
- Поправката на уреда и особено на електрическите компоненти трябва да бъде извършена единствено от оторизирано лице.

Предимства на микровълновата фурна

При традиционните фурни топлината, излъчвана от нагревателите или от газовите горелки прониква бавно през храната отвън навътре. По този начин се губи значително количество енергия за загряване на въздуха, на елементите на фурната и на готварските съдове.

В микровълновите фурни самата храна генерира топлината, която излиза отвътре навън. Така не се губи топлина във въздуха, стените на фурната или в съдовете – с други думи – загрява се само храната.

Микровълновите фурни имат следните предимства:

1. Спестяване на време: в повечето случаи редуцират времето за готвене с $\frac{3}{4}$ в сравнение с традиционните фурни.
2. Бързо размразяване на ястията. Това намалява опасността от появата и развитието на бактерии.
3. Спестяване на енергия.
4. Благодарение на по-краткото време за готвене, хранителните качества в продуктите се запазват.
5. Лесно почистване.

Как работи микровълновата фурна

В микровълновата фурна има устройство с висок волтаж, наречено Магнетрон, което трансформира електрическата енергия в микровълнова енергия. Електромагнитните вълни се разпространяват чрез специфичен уред във всички посоки, рефлектират в металните стени и затоплят храната равномерно.

Защо храната се затопля

Повечето храни съдържат вода, чиито молекули взаимодействат с микровълновите вълни. Триенето на молекулите генерира топлина, която предизвиква покачване на температурата в храната, нужна за размразяването ѝ, готвенето ѝ или подгръването ѝ.

Тъй като топлината се формира вътре в храната:

- Тя може да бъде приготвяна с малко или без течност, или мазнина.
- Размразяването, готвенето и притоплянето в микровълновата фурна се осъществява по-бързо, от колкото в традиционните фурни.
- Витамините, минералите и хранителните свойства на продуктите се запазват.
- Естественият цвят и аромат на храната не се променят

Микровълните преминават през порцелан, стъкло, картон и пластмаса, но не и през метал. Поради тази причина в микровълновата фурна не трябва да се използват метални съдове или такива, които са с метални части.

Микровълните се отразяват от метала,

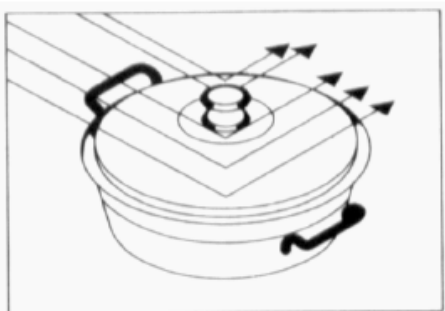

но преминават през стъкло, порцелан...

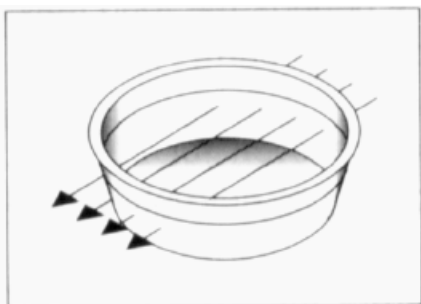

...и се абсорбират от храната

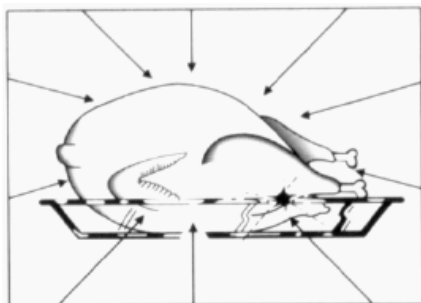

Описание на уреда

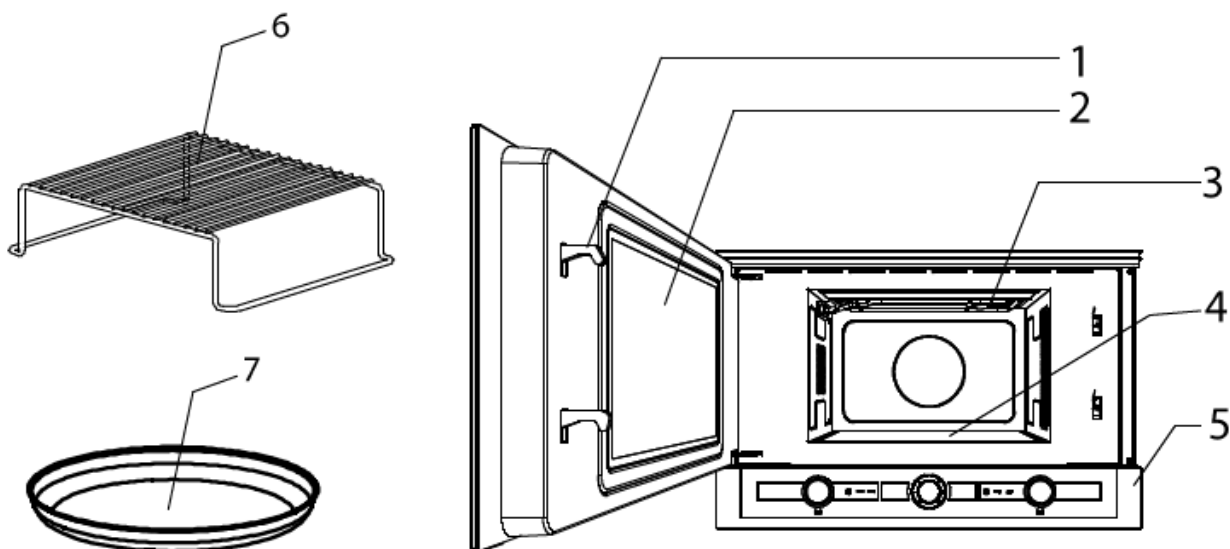

1. Щифтове
2. Стъкло на вратата
3. Падащ грил
4. Керамична основа
5. Контролен панел
6. Решетъчна скара
7. Тава за печене

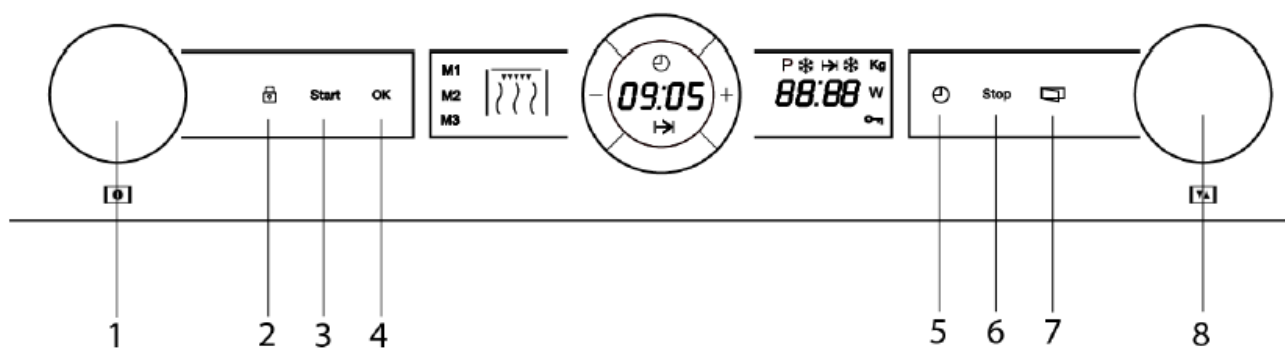

1. Бутон за избор на функция
2. Бутон за блокиране на управлението
3. Бутон Старт
4. Бутон ОК
5. Бутон за настройка часовника
6. Бутон Стоп
7. Бутон за отваряне на вратата
8. Въртящ се бутон

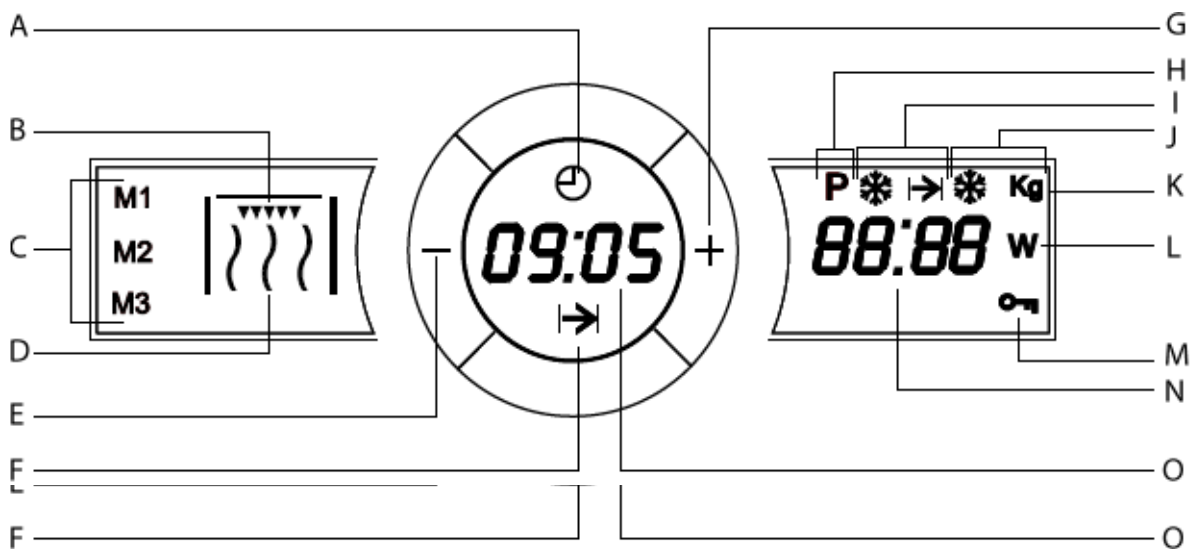

- A. Индикатор на часовника
- B. Индикатор на функцията Грил
- B+D. Индикатор на функцията Микровълни + Грил
- C. Индикатор на функцията Запомняване
- D. Индикатор на функцията Микровълни
- E. Бутон Минус
- F. Индикатор за време
- G. Бутон Плюс
- H. Индикатор за специална функция
- I. Индикатор за размразяване според време
- G. Индикатор за размразяване според тегло
- K. Индикатор за тегло
- L. Индикатор за степен на мощност
- M. Индикатор на функцията Блокировка за безопасност
- N. Дисплей показващ степента на мощност и теглото
- O. Дисплей показващ часовника и времето на готвене

Основни настройки

Настройка на часовника

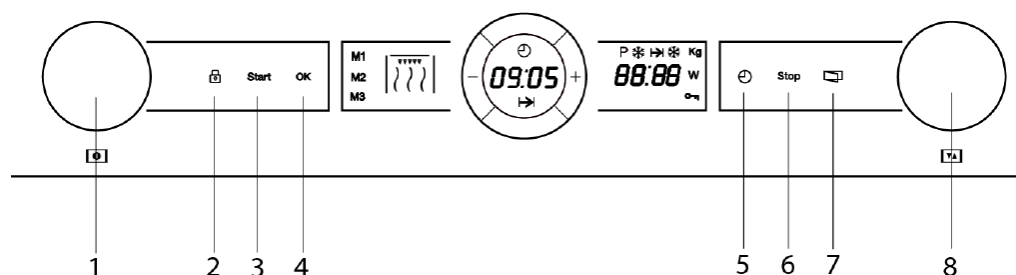

След като включите уреда в контакта или след спиране на електрическото захранване, дисплея на часовника ще започне да мига за да покаже, че трябва да бъде настроен. За да настроите часовника следвайте инструкциите описани по-долу:

1. Натиснете **бутона за настройка на часовника** (5). Цифрите на часа ще започнат да мигат.
2. Използвайте **бутоните плюс** и **минус** за да настроите стойността на часа.
3. Натиснете отново **бутона за настройка на часовника** (5). Цифрите на минутите ще започнат да мигат.
4. Използвайте **бутоните плюс** и **минус** за да настроите стойността на минутите.
5. За да завършите процедурата, натиснете отново **бутона за настройка на часовника** (5).

Скриване/показване на часовника

Ако часовникът Ви разсейва, може да го скриете, като задържите **бутона за настройка на часовника** натиснат за около 3 секунди. Точките, които разделят часа и минутите ще мигат, но самите цифри ще бъдат скрити. За да покажете часовникът отново, повторете процедурата.

Блокировка за безопасност

Контролният панел на уреда може да бъде блокиран с цел предотвратяване използването на микровълновата от деца. За да блокирате управлението следвайте инструкциите описани по-долу:

1. Задръжете натиснат **бутона за блокировка** (2) за около 3 секунди. Ще чуете звуков сигнал и индикатора (M) ще светне. Уредът е блокиран и на този етап не може да бъде използван.
2. За да отключите микровълновата натиснете отново и задържете **бутона за блокировка** (2) за около 3 секунди. Ще чуете звуков сигнал и индикатора (M) ще изгасне.

Основни функции

Функция Микровълни

Тази функция се използва за приготвяне и затопляне на зеленчуци, картофи, ориз, риба и месо.

1. Завъртете **бутона за избор на функция** (1) докато индикатора на функцията Микровълни (D) започне да мига. Дисплеят за време показва мигайки стойността 1:00.
2. Завъртете **въртящия се бутон** (8) в каквато и да е посока за да настроите времето на готвене.
3. Натиснете бутона ОК (4) за да потвърдите настройката. Степента на мощност ще мига върху дисплея (N). Индикатора за степен на мощност ще започне да мига.
4. Завъртете **въртящия се бутон** (8) в каквато и да е посока за да настроите степен на мощност. Ако не използвате бутона, фурната ще започне работа на 850 W мощност.
5. Натиснете **бутона ОК** (4) за да потвърдите настройката.
6. Натиснете **бутона Старт** (3). Фурната ще започне работа.

Функция Грил

Тази функция се използва за бързо запичане повърхността на храната.

1. Завъртете **бутона за избор на функция** (1) докато индикатора на функцията Грил (B) започне да мига. Дисплеят за време показва мигайки стойността 10:00.
2. Завъртете **въртящия се бутон** (8) в каквато и да е посока за да настроите времето на готвене.
3. Натиснете **бутона ОК** (4) за да потвърдите настройката.
4. Натиснете **бутона Старт** (3). Фурната ще започне работа.

Функция Микровълни + Грил

Тази функция се използва за приготвянето на лазаня, птици, запечени картофи и препичане на храни.

1. Завъртете **бутона за избор на функция** (1) докато индикатора на функцията Микровълни + Грил (B+D) започне да мига. Дисплеят за време показва мигайки стойността 10:00.
2. Завъртете **въртящия се бутон** (8) в каквато и да е посока за да настроите времето на готвене.
3. Натиснете бутона ОК (4) за да потвърдите настройката. Степента на мощност ще мига върху дисплея (N). Индикатора за степен на мощност ще започне да мига.
4. Завъртете **въртящия се бутон** (8) в каквато и да е посока за да настроите степен на мощност. Ако не използвате бутона, фурната ще започне работа на 360 W мощност.
5. Натиснете **бутона ОК** (4) за да потвърдите настройката.
6. Натиснете **бутона Старт** (3). Фурната ще започне работа.

Размразяване според време (ръчно)

Тази функция се използва за бързо размразяване на храна.

1. Завъртете **бутона за избор на функция** (1) докато индикатора на функцията Размразяване според време (I) започне да мига. Дисплеят за време показва мигайки стойността 10:00.
2. Завъртете **въртящия се бутон** (8) в каквато и да е посока за да настроите времето за размразяване.
3. Натиснете **бутона ОК** (4) за да потвърдите настройката.
4. Натиснете **бутона Старт** (3). Фурната ще започне работа.
5. Обърнете храната щом чуете звуков сигнал и върху дисплея се появи думата

 ·

Размразяване според тегло (автоматично)

Тази функция се използва за бързо размразяване на месо, птици, риба, плодове и хляб.

1. Завъртете **бутона за избор на функция** (1) докато индикатора на функцията Размразяване според тегло (J) започне да мига. Дисплеят за време показва мигайки вида храна: Pr 1.
2. Завъртете **въртящия се бутон** (8) в каквато и да е посока, за да настроите вида храна. Ако не използвате бутона, фурната ще възприеме вида храна като Pr 1 (вж таблицата по-долу).
3. Натиснете бутона ОК (4) за да потвърдите настройката. Теглото на храната ще мига върху дисплея (N). Индикатора (K) ще започне да мига.
4. Завъртете **въртящия се бутон** (8) в каквато и да е посока за да настроите теглото на храната. Ако не използвате бутона, фурната ще възприеме теглото като 200 гр.
5. Натиснете **бутона ОК** (4) за да потвърдите настройката.
6. Натиснете **бутона Старт** (3). Фурната ще започне работа.
7. Обърнете храната щом чуете звуков сигнал и върху дисплея се появи думата

 ·

Таблицата по-долу показва примери за необходимото време за размразяване и препоръчителното време за постигане на равномерна температура за различни видове храна и тегло.

Програма	Вид храна	Тегло (гр)	Време (мин)	Престояване (мин)
Pr 1	Месо	100 - 2000	2 - 43	20 - 30
Pr 2	Риба	100 - 2500	2 - 58	20 - 30
Pr 3	Птици	100 - 2000	2 - 40	20 - 30
Pr 4	Плодове	100 - 500	2 - 13	10 - 20
Pr 5	Хляб	100 - 800	2 - 19	10 - 20

Важна забележка: вж секция "Основни инструкции за размразяване".

Специални функции

Затопляне на храна

Тази функция се използва за затопляне на различни видове храни.

1. Завъртете **бутона за избор на функция** (1) докато индикатора на специалната функция (H) започне да мига. Дисплеят за време показва мигайки програмата: P1.
2. Завъртете **въртящия се бутон** (8) в каквато и да е посока за да настроите програмата. Ако не използвате бутона, фурната ще възприеме програмата като P1 (вж таблицата по-долу).
3. Натиснете бутона ОК (4) за да потвърдите настройката.
4. Дисплеят (N) ще покаже мигайки подфункцията: P1.1 Завъртете **въртящия се бутон** (8) в каквато и да е посока за да настроите подфункцията. Дисплеят (O) ще покаже продължителността на всяка една от подфункциите.
5. Натиснете **бутона ОК** (4) за да потвърдите настройката.
6. Натиснете **бутона Старт** (3). Фурната ще започне работа.
7. Обърнете храната щом чуете звуков сигнал и върху дисплея се появи думата **turn**. Натиснете **бутона Старт** (3) отново за да продължи процеса на готвене.

Ако не отворите вратата след 1 минута за да обърнете храната, фурната ще започне работа автоматично.

Таблицата по-долу показва Специалните функции в зависимост от вида храна и тяхната продължителност във времето.

Програма	Вид храна	Тегло (гр)	Време (мин)	Добавяне на вода (мл)	Инструкции
P1.1	Приготвяне на картофи	250	7	100	Нарежете картофите и ги поставете в подходящ съд с вода. Сложете похлупак и поставете съда върху керамичната основа в микровълновата фурна.
P1.2		500	10	150	
P1.3		1000	15	200	
P2.1	Ризото (готово за приготвяне)	150	42	600	Поставете продуктите в подходящ съд с похлупак. Сложете съда върху керамичната основа на микровълновата фурна.
P2.2		400	45,5	800	
P2.3	Тесто за сладкиш (готово за приготвяне)	550	22	----	
P3.1	Риба (замразена)	700	30	300	Поставете продуктите в подходящ съд с похлупак. Сложете съда върху керамичната основа на микровълновата фурна.
P3.2	Риба (прясна)	800	30	300	
P3.3	Зеленчуци (замразени)	1000	30	300	

Важни бележки:

- Винаги използвайте съдове подходящи за употреба в микровълнова фурна и с поставен похлупак.
- Разбъркайте храната няколко пъти по време на готвене, особено когато фурната издаде звуков сигнал и върху дисплея се изпише думата **turn**.
- Времето за затопляне на храната зависи от нейната начална температура. Ако храната е извадена директно от фризера, времето за нейното затопляне ще бъде по-голямо от това ако храната е със стайна температура. Ако температурата на храната е незадоволителна, поставете по-малко тегло следващия път.
- След затопляне, разбъркайте храната и я оставете известно време за да може ястието да се получи с равномерна температура.

Внимание!

След затопляне на храната, съда може да е достигнал висока температура. Въпреки, че микровълните не загряват повечето съдове, бъдете внимателни когато ги вадите от уреда.

Функция Запаметяване

Настройка на функцията Запаметяване

1. С помощта на **бутона за избор на функция** (1), изберете една от основните функции.
2. Настройте желаните параметри посредством **въртящия се бутон** (8).
3. Задръжте натиснат **бутона за настройка на часовника** (5) за период от време около 5 секунди. Символът **M1** ще започне да мига.
4. Посредством **въртящия се бутон** (8) изберете в коя памет искате да съхраните запаметените от вас параметри (M1, M2 или M3).
5. Натиснете бутона ОК (4) за да потвърдите и съхраните паметта.

Използване на функцията Запаметяване

1. Посредством **бутона за избор на функция** (1), изберете запаметената настройка.
2. Натиснете **бутона Старт** (3). Фурната ще започне работа.

Изтриване на запаметена настройка

1. Посредством **бутона за избор на функция** (1), изберете запаметената настройка.
2. Задръжте натиснат **бутона за настройка на часовника** (5) за период от време около 3 секунди. Дисплеят (N) ще покаже съобщението **DEL** за три секунди.

Използване на тавата за печене

Обикновено когато приготвяте пица или пай на грил или в микровълнова фурна, тестото или корите остават недобре изпечени. Това може да се избегне ако използвате специално предназначенията за това тава. Дъното на тавата достига висока температура изключително бързо като това прави приготвената храна хрупкава и изключително вкусна.

Тавата за печене може да бъде използвана за приготвянето на бекон, яйца, наденички и други.

ВАЖНО:

- Винаги използвайте ръкавици когато приготвяте храна в тавата за печене, тъй като в процеса на готвене тавата достига висока температура.
- Никога не поставяйте тавата за печене в микровълновата фурна без да сте сложили и стъклената поставка (при моделите, в които е включена).
- Не поставяйте върху тавата за печене съдове, които не са устойчиви на висока температура като например пластмасови чинии.

Как да използваме тавата за печене:

1. Затоплете тавата като пуснете функцията Микровълни+Грил за период от време 3-5 минути на степен на мощност 600 W.
2. Намажете дъното на тавата с малко олио за да избегнете залепването на храната.
3. Поставете прясната или замразена храна директно върху тавата. Може да поставите замразената храна (например замразена пица) без да се налага нейното предварително размразяване.
4. Поставете тавата върху керамичната основа на микровълновата фурна.
5. Изберете функцията Микровълни+Грил и времето за приготвяне като се консултирате с таблицата по-долу:

Храна	Грамаж	Време за приготвяне	Време за престояване след приготвянето	Препоръки
Пица	200 гр	5 мин	2 мин	Ако пицата е тънка
	300 гр	6 мин	2 мин	Ако пицата е по-дебела, увеличете времето на приготвяне с 1-2 минути.
	400 гр	7 мин	2 мин	
Киш и пай	200 гр	5 мин	2 мин	При времето за престояване се постига компенсация на температурата.
	300 гр	6 мин	2 мин	
Хамбургери	---	8 мин	2 мин	Обърнете два пъти
Чипс	400 гр	5 мин	---	Обърнете един път

Почистване на тавата за печене

Най-добрият начин за почистване на тавата е нейното измиване с топла вода и почистващ препарат. Изплакнете добре и подсушете внимателно. Никога не използвайте твърда четка или гъба, тъй като може да повредите горния слой на тавата.

ВАЖНО:

- Ако използвате неправилно тавата за печене може да повредите тефлоновото ѝ покритие.
- Никога не режете храна върху тавата. Извадете храната от тавата преди да я нарежете на порции.
- Обръщайте храната с пластмасова или дървена шпатула.

Когато микровълновата фурна работи

Прекъсване процеса на готвене

Ако желаете да прекратите действието на микровълновата фурна преди да е изтекло настроеното време, натиснете бутона Стоп или отворете вратата.

И при двата случая:

- Излъчването на микровълни се прекратява веднага.
- Грилът се изключва, но остава много горещ.
- Таймерът спира автоматично и показва оставащото време до края на готвенето.

Ако искате в този момент можете да:

1. Разбъркате или преместите храната.
2. Промените настройките.
3. Откажете процеса посредством натискане на бутона Стоп.

За да рестартирате процеса на готвене, затворете вратата и натиснете бутона Старт.

Промяна на настройките

Зададените настройки (време, тегло, степен на мощност) могат да бъдат променени в процеса на работа на микровълновата фурна или когато нейната работа е прекъсната. За целта следвайте инструкциите описани по-долу:

1. За да промените настроеното време, завъртете **въртящия се бутон** (8). Зададеното от вас време, веднага ще стане валидно.
2. За да промените степента на мощност (само когато процеса на готвене е прекъснат) натиснете **бутона ОК** (4). Съответният индикатор ще започне да мига. Задайте нова степен на мощност посредством **въртящия се бутон** (8) и потвърдете настройката като натиснете отново **бутона ОК** (4).
3. За да промените дадена функция (само когато процеса на готвене е прекъснат) завъртете **бутона за избор на функция** (1) и изберете нова настройка.
4. За да промените тегло (само за функцията Размразяване според тегло и когато процеса на готвене е прекъснат)) натиснете **бутона ОК** (4) и изберете нова настройка посредством **въртящия се бутон** (8).

Отказване процеса на готвене

Ако искате да откажете процеса на готвене натиснете **бутона Стоп** два пъти. Ще чуете звуков сигнал и времето ще се появи върху дисплея.

Край на процеса на готвене

Когато готвенето приключи, фурната ще се изключи автоматично, ще издаде предупредителен сигнал три пъти и върху дисплея ще се появи думата **End**. Предупредителният сигнал ще се чува на всеки 30 секунди докато вратата не се отвори или не бъде натиснат **бутона Стоп**.

Размразяване

Таблицата по-долу показва примери за необходимото време за размразяване и препоръчителното време за постигане на равномерна температура за различни видове храна и тегло, както и препоръки.

Храна	Тегло (гр.)	Време за размразяване (мин.)	Престояване (мин.)	Препоръка
Порции месо, телешко, свинско, говеждо	100	3 - 4	5 - 10	Обърнете веднъж
	200	6 - 7	5 - 10	Обърнете веднъж
	500	14 - 15	10 - 15	Обърнете 2 пъти
	700	20 - 21	20 - 25	Обърнете 2 пъти
	1000	29 - 30	25 - 30	Обърнете 3 пъти
	1500	42 - 45	30 - 35	Обърнете 3 пъти
Задушено месо, гулаш	500	12 - 14	10 - 15	Обърнете 2 пъти
	1000	24 - 25	25 - 30	Обърнете 3 пъти
Кайма	100	4 - 5	5 - 6	Обърнете веднъж
	300	8 - 9	8 - 10	Обърнете 2 пъти
	500	12 - 14	15 - 20	Обърнете 2 пъти
Наденица	125	3 - 4	5 - 10	Обърнете веднъж
	250	8 - 9	5 - 10	Обърнете веднъж
	500	15 - 16	10 - 15	Обърнете веднъж
Пилешко (порции)	200	7 - 8	5 - 10	Обърнете веднъж
	500	17 - 18	10 - 15	Обърнете 2 пъти
Пиле (цяло)	1000	34 - 35	15 - 20	Обърнете 2 пъти
	1200	39 - 40	15 - 20	Обърнете 2 пъти
	1500	48 - 50	15 - 20	Обърнете 2 пъти
Филе от риба	100	3 - 4	5 - 10	Обърнете веднъж
	200	6 - 7	5 - 10	Обърнете веднъж
Пъстърва	200	6 - 7	5 - 10	Обърнете веднъж
Скариди	100	3 - 4	5 - 10	Обърнете веднъж
	500	12 - 15	10 - 15	Обърнете 2 пъти
Плодове	200	4 - 5	5 - 8	Обърнете веднъж
	300	8 - 9	10 - 15	Обърнете 2 пъти
	500	12 - 14	15 - 20	Обърнете 3 пъти
Хляб	100	2 - 3	2 - 3	Обърнете веднъж
	200	4 - 5	5 - 6	Обърнете веднъж
	500	10 - 12	8 - 10	Обърнете 2 пъти
	800	15 - 18	15 - 20	Обърнете 2 пъти
Масло	250	8 - 10	10 - 15	Обърнете веднъж, дръжте покрито
Извара	250	6 - 8	5 - 10	Обърнете веднъж, дръжте покрито
Сметана	250	7 - 8	10 - 15	Махнете похлупака

Основни инструкции за размразяването

1. За размразяването е необходимо да използвате единствено готварски съдове, подходящи за употреба в микровълнова фурна (порцеланови, стъклени, пластмасови, предназначени за целта).
2. Функцията Размразяване според тегло и таблиците се отнасят за сурови храни.
3. Времето за размразяване зависи от количеството и дебелината на храната. Съобразявайте се с това, когато замразявате храната. Разпределете храната на равни по големина парчета в съда.
4. Подредете храната възможно най-добре във фурната. Най-дебелите части от рибата или пилешкото бутче трябва да са обърнати към външната посока. Може да предпазите най-деликатните части на храната с алуминиево фолио. **Важно:** Алуминиевото фолио не трябва да се допира до стените на фурната, тъй като това може да предизвика електрическа дъга.
5. Дебелите парчета храна трябва да бъдат обръщани няколко пъти.
6. Разпределете замразената храна възможно най-добре – тънките и тесните парчета се размразяват по-бързо от дебелите и широките.
7. Богатите на мазнина храни, като масло, извара и сметана не трябва да бъдат размразявани напълно. Оставени на стайна температура, те ще бъдат готови за сервиране само след няколко минути. При наличие на малки парченца лед в дълбоко замразена сметана е необходимо да я разбъркате преди консумация.
8. Поставайте пилетата в обърнат съд, за да се улесни изтичането на соковете от месото.
9. Хлябът трябва да бъде завит в салфетката, за да не изсъхне твърде много.
10. Обръщайте храната винаги когато фурната издаде звуков сигнал и върху дисплея се появи думата **turn**.
11. Махнете опаковката на замразената храна и отстранете металните куки или шишове, ако има такива. В случаите, когато съхранявате храната във фризера в съдове, подходящи за микровълнова фурна, е необходимо единствено да махнете капака им. Във всички останали случаи поставете храната в съдове, които са подходящи за употреба в микровълнова фурна.
12. Течностите, появили се при размразяването, особено тези от пилешко месо, трябва да бъдат отстранени и в никакъв случай да не влизат в контакт с други храни.
13. Не забравяйте, че при използването на функцията за размразяване, е необходимо и известно време за престояване на храната, за да бъде размразяването напълно.

Готвене с микровълнова фурна

Внимание! Преди да започнете работа с микровълновата фурна прочетете секцията Инструкции за безопасност.

- Преди да подгривате или пригответе храни, с **обелки и ципи** (ябълки, домати, картофи, наденица и др.) прободете ги, за да не се пукнат и за да не прегорят. Разрежете храната преди да започнете готвенето.
- Винаги използвайте съдове подходящи за употреба в микровълнова фурна (консултирайте се със секцията **Какви готварски съдове могат да бъдат използвани**).
- Когато пригответе храна с много ниско водно съдържание (например, **размразяване на хляб**, приготвяне на пуканки и др.), изпарението е много бързо. Затова е възможно храната да се запали и готварският съд или фурната да се повредят. Поради тази причина трябва да настроите прецизно времетраенето на готвенето и през цялото време да го надзиравате.
- Не е възможно да загрявате в микровълновата фурна големи количества мазнина (**тоест да пържите**).
- Извадете **закупената готова храна** от нейната опаковка или съд, тъй като те може да не са устойчиви на високи температури. Спазвайте инструкциите на производителя.

- Ако **използвате няколко съда**, например купи, подредете ги равномерно върху керамичната основа.
- Не затваряйте **пликовете за готвене** с метални щипки, а с пластмасови.
- Когато подгрявате или готвите храна, уверете се, че тя е достигнала **поне 70°C**.
- По време на готвенето е възможно образуването на **пара** по вратата на фурната. Това е нормално явление, което може да бъде още по-значително, когато температурата в помещението е ниска. Безопасността на уреда не е застрашена от това. След като приключите готвенето, почистете водата, образувала се от кондензацията.
- Не загрявайте течности в **затворени съдове**. Опасност от експлозия!

Пригответе храната според указаните инструкции и се съобразявайте с таблиците показващи времето на приготвяне и препоръчителната степен на мощност.

Имайте предвид, че стойностите са ориентировъчни и зависят от началното състояние, температура, влажност и вид на храната. Съобразявайки се с това, увеличете или намалете времетраенето на готвене или мощността.

Готвене с микровълни

1. По-голямо количество храна означава по-дълго време за готвене. Помнете:
 - Двойно количество » двойно времетраене
 - Половин количество » половин времетраене
2. По-ниска температура означава по-дълго време за готвене.
3. Храните, съдържащи много вода, се загряват много по-бързо.
4. Добрата подредба на храната върху ротационната приставка осигурява равномерно приготвяне. Ако поставите гъста храна във външната част на съда и по-малко гъста във вътрешната, може да готвите различни видове храни едновременно.
5. Може да отворите вратата по всяко време. Фурната се изключва автоматично в този случай. Тя ще заработи отново, когато затворите вратата и натиснете бутона за стартиране.
6. Затворените храни изискват по-малко време за приготвяне и запазват своите характеристики по-добре. Похлупаците трябва да могат да пропускат микровълните и да имат малки отвори за отвеждане на парата.

Таблица и препоръки – Зеленчуци

Ястие	Количество (гр.)	Добавяне на течности (мл)	Мощност (вата)	Време (мин.)	Престояване (мин.)	Инструкции
Карфиол	500	100	850	9 - 11	2 - 3	Нарежете на резени
Броколи	300	50	850	6 - 8	2 - 3	
Гъби	250	25	850	6 - 8	2 - 3	
Грах & моркови, замразени моркови	300	100	850	7 - 9	2 - 3	Нарежете на кубчета или на резени.
	250	25		8 - 10	2 - 3	
Картофи	250	25	850	5 - 7	2 - 3	Обелете и нарежете на еднакви парчета.
Чушки	250	25	850	5 - 7	2 - 3	Нарежете на кубчета или на резени.
Праз лук	250	50		5 - 7	2 - 3	
Замразено брюкселско зеле	300	50	850	6 - 8	2 - 3	Дръжте покрити
Кисело зеле	250	25	850	8 - 10	2 - 3	Дръжте покрити

Таблица и препоръки – Рибa

Ястие	Количество (гр.)	Мощност (вата)	Време (мин.)	Престояване (мин.)	Инструкции
Филе от риба	500	640	10- 12	3	Под похлупак. Обърнете по средата на готвенето.
Цяла риба	800	850	2 - 3	2 - 3	Под похлупак. Обърнете по средата на готвенето. Ако прецените, покрийте фините краища на рибата.
		440	7 - 9		

За оптимални резултати при готвене на грил използвайте приложената към уреда решетъчна скара.

Поставете скарата така, че да не опира в металните повърхности във вътрешността на фурната, тъй като в противен случай съществува опасност от електрическа дъга, която може да повреди фурната.

Важно:

1. Когато грилът и скарата се използват за пръв път, се появяват дим и миризма, предизвикани от смазки, използвани при производството на фурната.
2. Вратата на фурната се нагорещява много, когато грилът работи. **Пазете децата далече от уреда.**
3. Пуснете грила да загрее около 2 минути преди да го използвате.
4. Когато грилът работи, вътрешните стени на фурната и скарата се нагорещяват значително. Използвайте готварски ръкавици.
5. При продължителна употреба на грила е нормално нагревателите да се изключват сами временно, което се дължи на предпазния термостат.
6. **Важно!** Когато храната се запича на грил или се приготвя в готварски съдове, проверете дали те са подходящи. Вижте раздела за видовете готварски съдове!
7. Когато използвате грилът е възможно пръски от мазнина да достигнат до нагревателите и да изгорят. Това е нормално и не представлява опасност за работата на уреда.
8. След като приключите готвенето, почистете вътрешността на фурната и аксесоарите, за да не се втвърдят остатъците от храна и мазнина.

Таблица и препоръки – Микровълни + Грил

Функцията микровълни + грил е идеална за бързо готвене и едновременно с това за постигане на желаната коричка. Освен това, може да я използвате и за запичане. Микровълните и грилът нагряват едновременно. Микровълните готвят, а грилът запича.

Ястие	Количество (гр.)	Съд	Мощност (вата)	Време (мин.)	Време за престояване (мин)
Паста с топено сирене	500	Плитък съд	180	17 – 20	3 - 5
Картофи с топено сирене	800	Плитък съд	600	24 – 28	3 - 5
Лазаня	около 800	Плитък съд	600	15 – 20	3 - 5
Сирене на грил	около 500	Плитък съд	180	18 – 20	3 - 5
2 пилешки бутчета (на грил)	200 всяко	Плитък съд	360	15 – 20	3 - 5
Пиле	около 1000	Плитък и широк съд	360	40 45	3 - 5
Лучена супа с топено сирена	2 купи по 200 гр	Купи за супа	360	4 - 8	3 - 5

Преди да използвате готварските съдове се уверете, че те са подходящи за употреба в микровълнова фурна. Използвайте само такива съдове.

При комбинираното готвене използваните съдове трябва да са подходящи за употреба с микровълни и грил. Вижте раздела за видовете готварски съдове.

Имайте предвид, че стойностите са ориентировъчни и зависят от началното състояние, температура, влажност и вид на храната.

Ако времето не е било достатъчно за повърхностното запичане на ястието, използвайте грила за още 5-10 минути.

Обърнете внимание на времето за престояване и не забравяйте да обръщате парчетата месо.

Стойностите, дадени в таблицата, важат при студена вътрешност на фурната (не е необходимо предварително загряване на фурната).

Какви готварски съдове могат да бъдат използвани?

При готвене с Микровълни

При готвене с микровълни не забравяйте, че микровълните се отразяват от металните повърхности. Стъклото, порцеланът, глината, пластмасата и хартията пропускат микровълните.

Поради тази причина **металните съдове и съдовете с метални елементи и декорации не могат да бъдат използвани за готвене с микровълни**. Стъклени и глинени съдове с **метално съдържание и декорации** не могат да бъдат използвани в микровълнови фурни.

Идеалните материали за използване в микровълнови фурни са стъклото, огнеупорните порцелан и глина, както и пластмасата, устойчива на високи температури. Тънките и чупливи стъкло и порцелан трябва да се използват само за кратки периоди - за размразяване или подгряване на вече сготвени храни.

Изпробване на съдовете

Включете микровълновата фурна на максимална мощност и поставете за 20 секунди съда, който искате да използвате. Ако след това съдът е студен или слабо затоплен, то той е подходящ за употреба в микровълнова фурна. Ако, обаче съдът се е нагорещил или е възникнала електрическа дъга, тогава той не е подходящ.

Горещите ястия нагряват готварските съдове – затова винаги използвайте **готварски ръкавици!**

При готвене с грил

При готвене на грил съдовете трябва да са устойчиви най-малко на температура от 300°C.

Пластмасовите съдове не са подходящи за употреба с грил.

При готвене с Микровълни + Грил

Съдовете трябва да са подходящи за употреба, както при готвене с микровълни, така и при готвене с грил.

Алуминиеви съдове и фолио

Готовите ястия в алуминиеви съдове или в алуминиево фолио могат да бъдат поставени в микровълновата фурна, ако се спазва следното:

- Спазвайте предписанията на производителя, отбелязани върху опаковката.
- Алуминиевите съдове не трябва да са по-високи от 3 см или да влизат в контакт с вътрешните стени на фурната (**минимално разстояние от тях - 3 см**)
Алуминиевите похлупаци трябва да бъдат махнати.
- Поставяйте алуминиевия съд директно върху керамичната основа. Ако ползвате металната скара, поставете съда върху порцеланова чиния. Никога не слагайте съда директно върху решетъчната скара!
- Готвенето е по-дълго, защото микровълните достигат храната само отгоре. Ако имате някакви колебания, най-добре е да използвате съдове, подходящи за употреба с микровълни.
- Алуминиевото фолио може да се използва, за да бъдат отразени микровълните при процеса на размразяване. Деликатни храни като птиче месо и кайма могат да бъдат предпазени от прекалено нагряване, като покриете съответните им краища.
- **Важно:** Алуминиевото фолио не трябва да влиза в контакт с вътрешните стени на фурната, тъй като това може да провокира появата на електрическа дъга.

Похлупаци

Употребата на стъклени и пластмасови похлупаци, както и на готварско фолио е препоръчителна защото:

1. Предпазват изпускането на излишна пара, особено, когато готвите за дълъг период от време.
2. Спомагат за по-бързото приготвяне на храната.
3. Запазват храната сочна.
4. Запазват аромата на храната.

Похлупациите трябва да имат отвори.

Готварските пликосе също трябва да имат отвори.

Бebешките бутилки и бурканчета трябва да се подгряват без похлупаци, защото могат да експлоадират.

Таблица за готварските съдове

Вид готвене	Микровълни		Грил	Микровълни + Грил
	Вид на съда за готвене	Размразяване / Подгряване		
Стъкло и порцелан 1) Домакинска употреба, неустойчиви на огън, могат да се мият в съдомиялна	да	да	не	не
Гледжосана керамика Огнеупорни стъкло и керамика	да	да	да	да
Керамика, съдове от камък 2) Гледжосани или негледжосани, без метални декорации	да	да	не	не
Глинени съдове 2) Гледжосани	да	да	не	не
	не	не	не	не
Пластмасови съдове 2) Устойчиви до 100°C	да	не	не	не
	да	да	не	не
Фолио 3) Фолио за съхранение на храни	не	не	не	не
	да	да	не	не
Хартия, картон, пергамент 4)	да	не	не	не
Метал Алуминиево фолио	да	не	да	не
	не	да	да	да
	не	не	да	да

1. Без позлатяване или посребряване.
2. Спазвайте предписанията на производителя!
3. Не използвайте метални щипки за затваряне на пликовете. Перфорирайте пликовете. Използвайте фолиото само за покриване на храната.
4. Не използвайте хартиени и картонени съдове.
5. Използвайте само плитки алуминиеви съдове без похлупак / покриване. Алуминият не трябва да влиза в контакт с вътрешните страни на микровълновата фурна.

Почистване и поддръжка

Почистването е единственото нещо, което се изисква за поддръжката на уреда.

Внимание! Почиствайте редовно фурната, като отстранявате и всички остатъци от храна. Ако не поддържате фурната достатъчно чиста, е възможно увреждане на нейните повърхности, което може **да съкрати функционалния живот на уреда и да доведе до евентуални опасни ситуации.**

Внимание! Почиствайте винаги само при изключена фурна. Извадете щепсела от контакта или спрете електрозахранването на фурната.

Не използвайте агресивни или абразивни почистващи продукти и средства, които могат да надраскат повърхностите или остри предмети, които могат да предизвикат появата на петна.

Не използвайте почистващи уреди под налягане или пароструйки.

Фронтална повърхност

Достатъчно е да почистите фурната с влажна кърпа. Ако фурната е много замърсена, сипете няколко капки препарат за съдомиялна машина във водата за почистване. След това подсушете със суха кърпа.

Почиствайте незабавно петна от варовик, мазнина, нишесте, белтък. Тези петна могат да предизвикат корозия.

Не допускайте навлизането на вода вътре във фурната.

Интериор на фурната

След всяка употреба на фурната почиствайте вътрешните стени на фурната с влажна кърпа – това е най-лесния начин за отстраняване на остатъци от мазнина и загоряла храна.

За да отстраните по-упорита мръсотия, използвайте неагресивен почистващ препарат. **Не употребявайте спрейове за фурна или други агресивни или абразивни продукти.**

Винаги поддържайте вратата и лицевата част на фурната чисти, за да осигурите безпроблемно отваряне и затваряне на вратата и правилно функциониране на уреда.

Не допускайте навлизането на вода във вентилационните отвори на фурната.

Редовно почиствайте дъното на фурната, особено ако е имало разливане на течности.

Ако вътрешността на фурната е много замърсена, сложете чаша с вода върху керамичната основа и включете фурната за 2-3 минути на максимална мощност. Освободената пара ще размекне мръсотията, която ще може да бъде премахната лесно с мека кърпа.

Неприятните миризми (например, след приготвяне на риба) могат да бъдат лесно отстранени. Сипете няколко капки лимонов сок в купа с вода. Поставете лъжичка кафе, за да избегнете преждевременно завиряне на водата. Загрейте водата за 2-3 минути на максимална мощност.

Тавана на фурната

Ако таванът на фурната се е замърсил, грила може да бъде свален и така мястото да бъде почистено.

За да избегнете опасност от изгаряне, изчакайте докато грила се охлади и чак тогава го свалете. Спазвайте инструкциите описани по-долу:

1. Завъртете опората на грила на 180°С (1).
2. Наклонете грила внимателно (2). Не влагайте прекалено много сила за да не счупите грила.
3. След като почистите тавана на фурната, поставете отново грила (2).

Важно: Опората на грила (1) може да падне докато я въртите. Ако това се случи, поставете я обратно в гнездото и я завъртете на 90°.

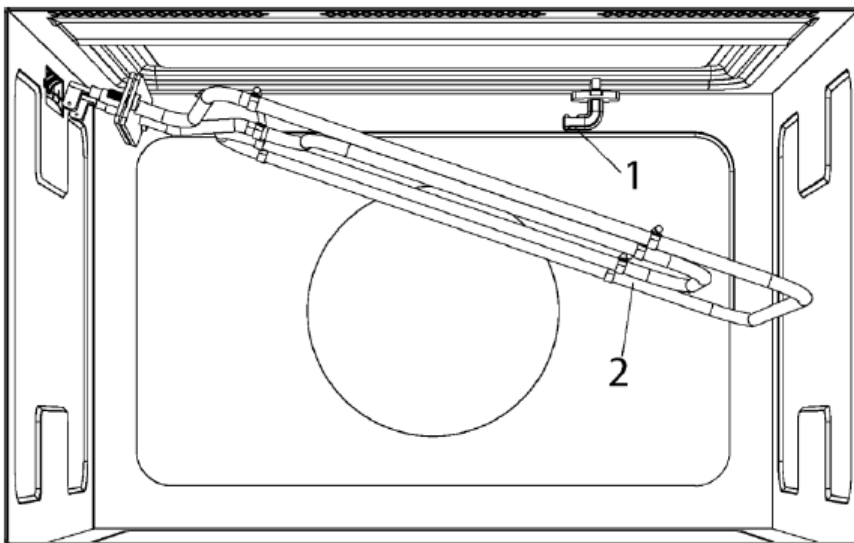

Акcesoари

Почиствайте акcesoарите след всяка употреба. Ако са силно замърсени, първо ги накиснете, а след това използвайте четка или гъба. Акcesoарите може да бъдат мити и в съдомиялна машина.

Винаги се уверявайте, че керамичната основа и опората са чисти. Не включвайте фурната, ако те не са по местата си.

Ако нещо не работи

Внимание! Всякакви ремонти трябва да бъдат извършени от квалифициран техник. Всеки ремонт, извършен от неоторизиран сервизен специалист, може да бъде опасен.

Следващите проблемни ситуации могат да бъдат разрешени, без да се обръщате към обслужващия Ви технически сервиз:

Дисплеят не показва часа! Проверете дали:

- Часовника не е изключен (вж секцията **Основни настройки**)

Нищо не се случва когато се натискат бутоните. Проверете дали:

- Не е активирана функцията Блокировка за безопасност (вж секцията **Основни настройки**).

Фурната не работи! Проверете дали:

- Щепселът е правилно поставен в контакта.
- Вратата е напълно затворена. Вратата се затваря с чуването на звуков сигнал.
- Няма чужди тела, попаднали между вратата и лицевата част на фурната.

Когато фурната работи, се чува странен шум! Проверете дали:

- Във фурната не е възникнала електрическа дъга, предизвикана от чужди метални тела.
- Съдът не опира в стените на фурната.
- Няма забравени във фурната кухненски прибори или приспособления.

Храната не се загрева или се загрева твърде бавно! Проверете дали:

- Не използвате по невнимание метални съдове за готвене.
- Сте избрали правилното времетраене и степен на мощност за готвене.
- Не сте сложили във фурната повече или по-студена храна от обикновено.

Храната е твърде гореща, суха или прегоряла! Проверете дали:

- Сте избрали правилното времетраене и степен на мощност за готвене.

Чува се шум, след като процесът на готвене приключи!

- Това не е проблем. Охлаждащият вентилатор продължава да работи известно време. Когато температурата спадне достатъчно, той ще се изключи.

Фурната работи, но осветлението в нея не!

- Ако всички функции работят както трябва, вероятно крушката е изгоряла. Може да продължите да използвате фурната.



Дисплеят показва съобщението сErr

- Изключете уреда от електрическото захранване и изчакайте около 5 секунди. Включете отново щепсела в контакта, съобщението би трябва да е изчезнало и фурната да работи нормално.

Смяна на крушката

Ако се налага смяна на крушката се свържете с техническия сервиз. Смяната трябва да бъде извършена от квалифициран специалист.

Описание на функциите

Символ	Функция	Мощност на Микровълните	Видове храна
	Микровълни	90 W	Бавно размразяване на деликатни храни, поддържане на храната топла.
		180 W	Готвене на слаб огън, варене на ориз, бързо размразяване
		360 W	Разтопяване на масло; подгряване на бебешка храна
		600 W	Готвене на зеленчуци и ястия; гответе и загревайте храната внимателно; готвене и подгряване на малки количества; загреване на деликатни храни.
	Микровълни + Грил	850 W	Готвене и бързо загреване на течности и готови храни.
		90 W	Печене на хляб
		180 W	Печене на месо и месо от птици
	Грил	360 W	Приготвяне на пайове и ястия с топено сирене
			Печене на храна

Спецификация

- Волтаж (вж стикера с техн. данни)
- Необходима мощност 2500 W
- Мощност на грила 1200 W
- Мощност на излъчваните микровълни 850 W
- Честота на микровълните 2450 MHz
- Външни размери (ширина x височина x дълбочина) 595 x 390 x 334 мм.
- Вътрешни размери (ширина x височина x дълбочина) 350 x 210 x 280 мм.
- Вместимост на фурната 22 л
- Тегло 22 kg

Инсталация

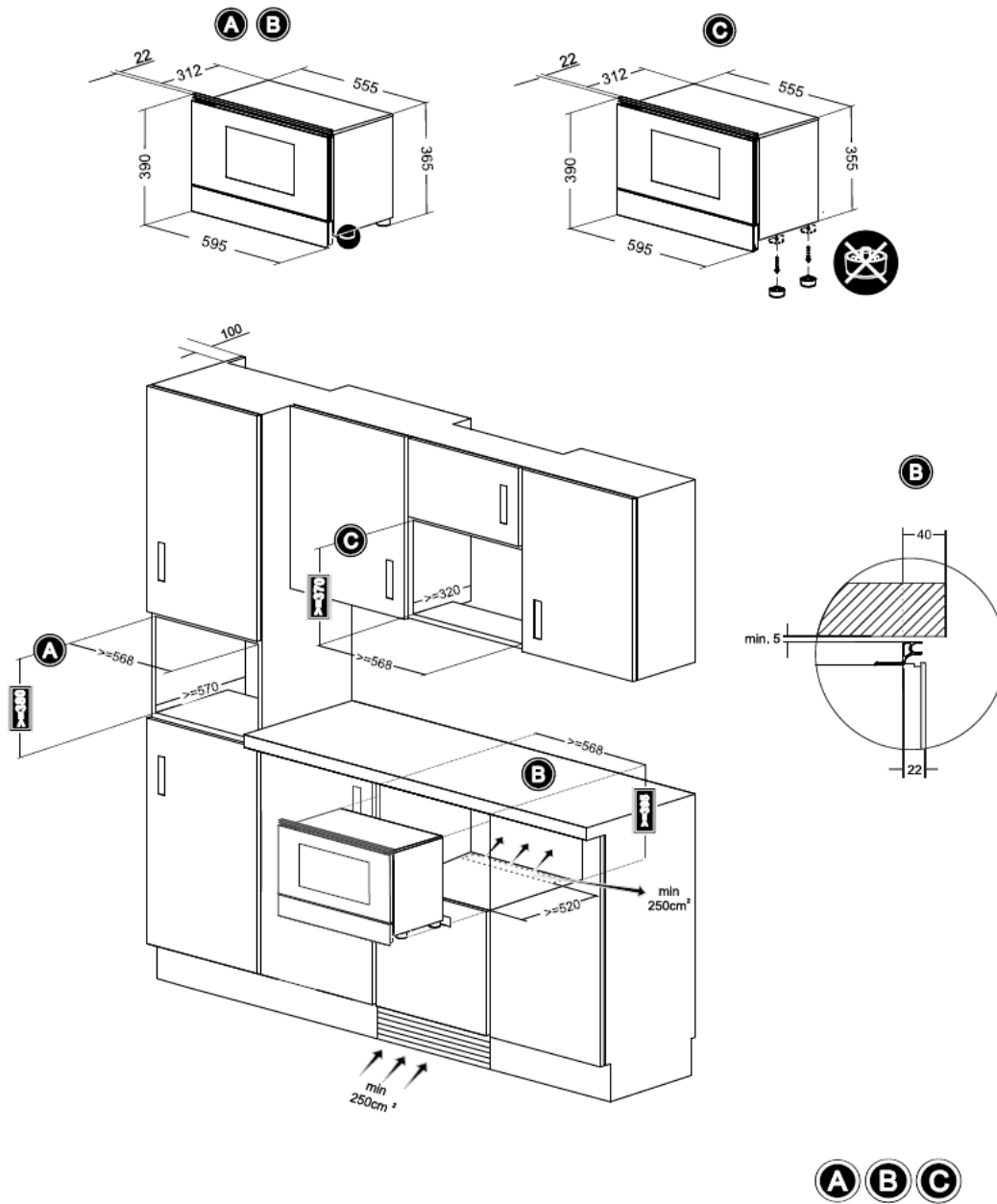

- Поставете изцяло фурната в кухненския шкаф и я центрирайте
- Отворете вратата на фурната и захванете уреда с четирите винта, приложени в комплекта. Поставете винтовете през фронталните отвори.